

ミリ波レーダー衝突防止システム WTJA27

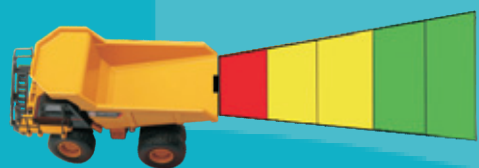

Introduction



1080P 77GHz Radar Detection System

高度なマイクロ波技術を備えた信頼性の高いレーダー探知システムであり大型機器や商用車に適用されます。このシステムはオペレーターが潜在的な危険を回避するための視覚的および聴覚的アラートを促しオペレーターが事前に適切な行動を取ることができるようにします。



特徴

- このレーダー探知基本構成はカメラとモニターが含まれています。
- 高解像度1080P入力および出力をサポート
- 77GHzミリ波レーダー技術
- 検出範囲：0.1～40m
- CVBSとAHD画像アラームオーバーラップ
- USBからUARTへの変換ケーブルでコントロールボックスをコンピューターに接続することによりコンピューターで検出距離とアラームモードを設定できます。
- Wi-Fi接続をサポートしユーザーはコンピューター又はスマートフォンで検出距離アラームモードを構成できます（オプション）

レーザーテクニカルデータ

Specification:

Frequency	76.00~77.00GHz
Transmitter Type	FMCW
Power Supply	10 to 32V DC
Detection Range	Detection Range 0.2~40m,Width Limit,Up to 5 detectionones(distance of each zone can be configured)
Detection Zone Visualization	Green (furthest), Yellow(middle), Red (closest)
Detection Tolerance	+/- 15 cm
Antenna Beam Angle	120° (Horizontal) 14 °(Vertical)
Trigger Input ×1	Trigger from vehicle, high active Range above +10Vdc, up to supply voltage
Alarm Output ×1	Switched to Ground when activated Loading up to 1.0A
Video format	CVBS(PAL、 NTSC), AHD(720P 25fps/30fps、 1080P 25fps/30fps)
Wi-Fi module	2.4GHz(Optional)
Operating Temperature	-20 ~ +70°C
Storage Temperature	-30 ~ +80°C
IP Protection	IP69K (sensor),IP66(Control Box)
Vibration Rating	5.9G
Dimensions	Sensor: 106.6(W) ×72.6(H) ×32.4(D) mm Control Box: 152.6(W) ×89.2(H) ×53.8(D) mm
Weight	151.9Grams (sensor), 240Grams (control box)
Mounting	Two (4.5mm) diameter mounting holes (sensor) Four (6mm) diameter mounting holes (control box)

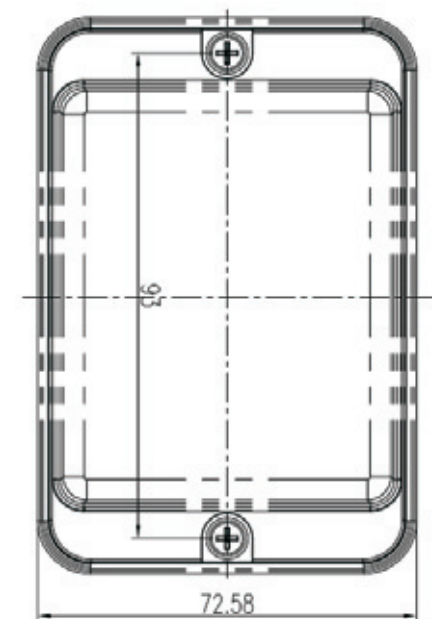
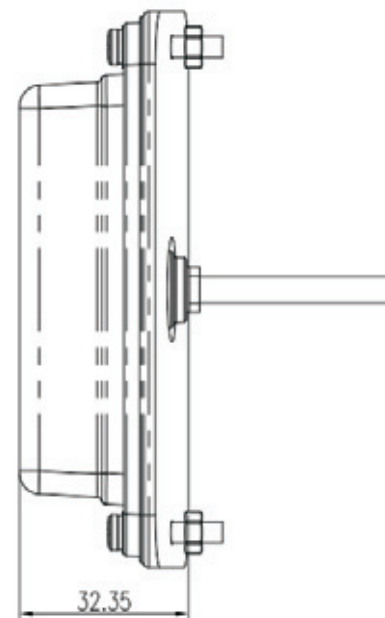

Flexible & Complete Solutions

- Wide antenna beam angle.
- Easy installation.



トラック設置例

Flexible & Complete Solutions

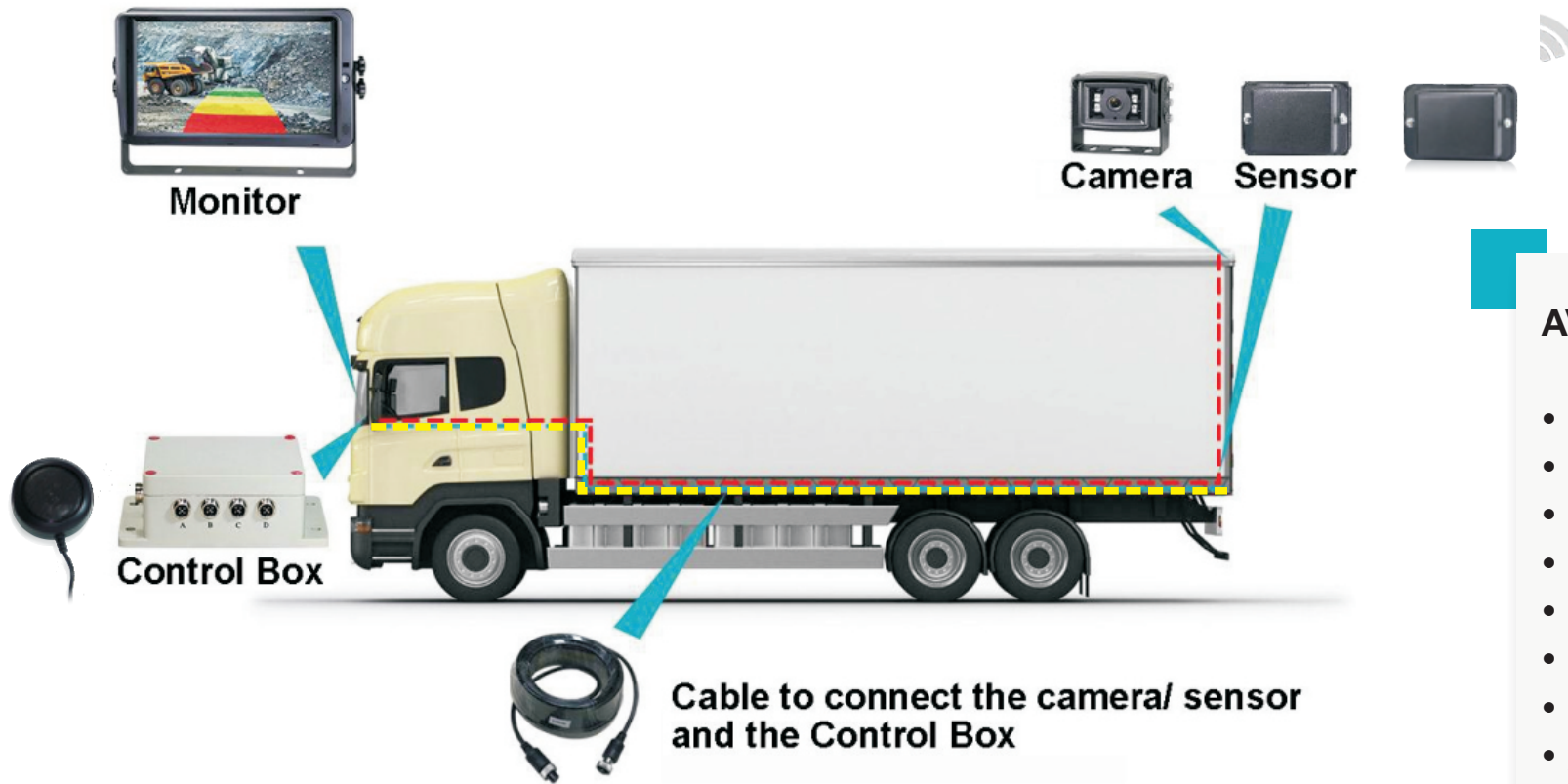

AVAILABLE FOR :

- TRUCKING
- GARBAGE
- FLEET
- LOGISTICS
- CONSTRUCTION
- MINING
- BUS
- AGRICULTURE
- UTILITY



レーダー探知システムの特徴

シングルレーダーで調整可能な検出距離：最大40m

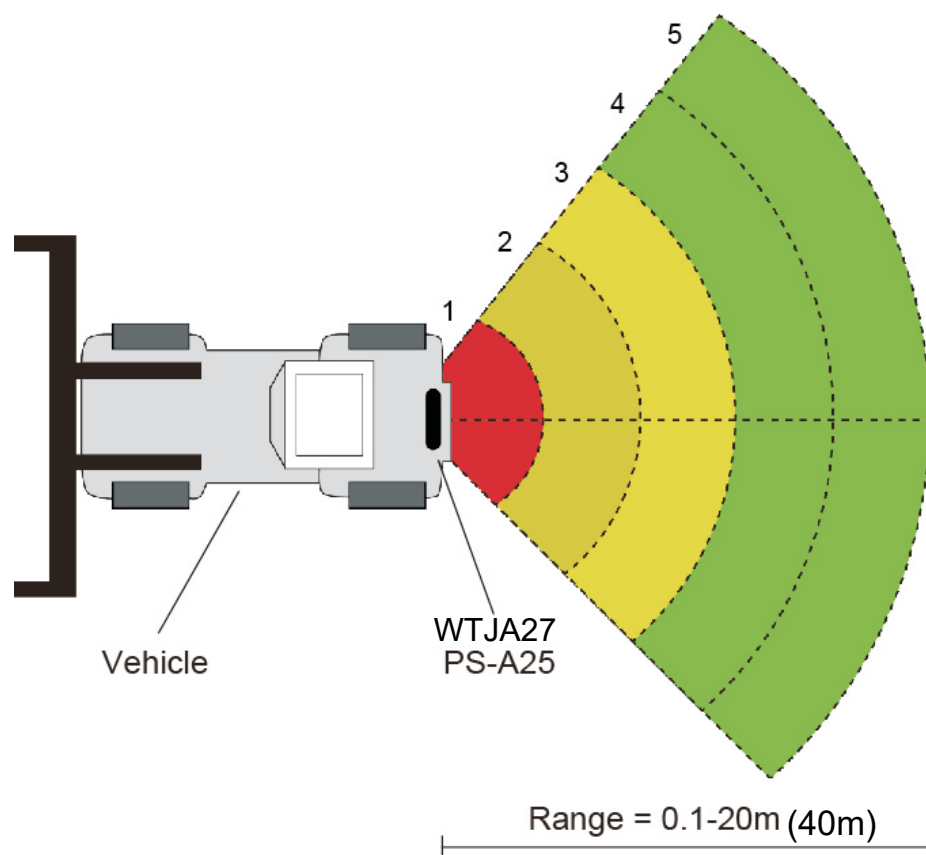

各ゾーンの検出範囲はカスタマイズできます。

Conditions	Visual	Buzzer
No Object Detected	None	Off
Object in Zone 5	Green	Bi-Bi-Bi
Object in Zone 4	Green	BiBi-BiBi-BiBi
Object in Zone 3	Yellow	BiBiBi-BiBiBi-BiBiBi
Object in Zone 2	Yellow	BiBiBiBi-BiBiBiBi-BiBiBiBi
Object in Zone 1	Red	Constant tone



レーダー探知システムの特徴

ダブルレーダーによる調整可能検出距離：

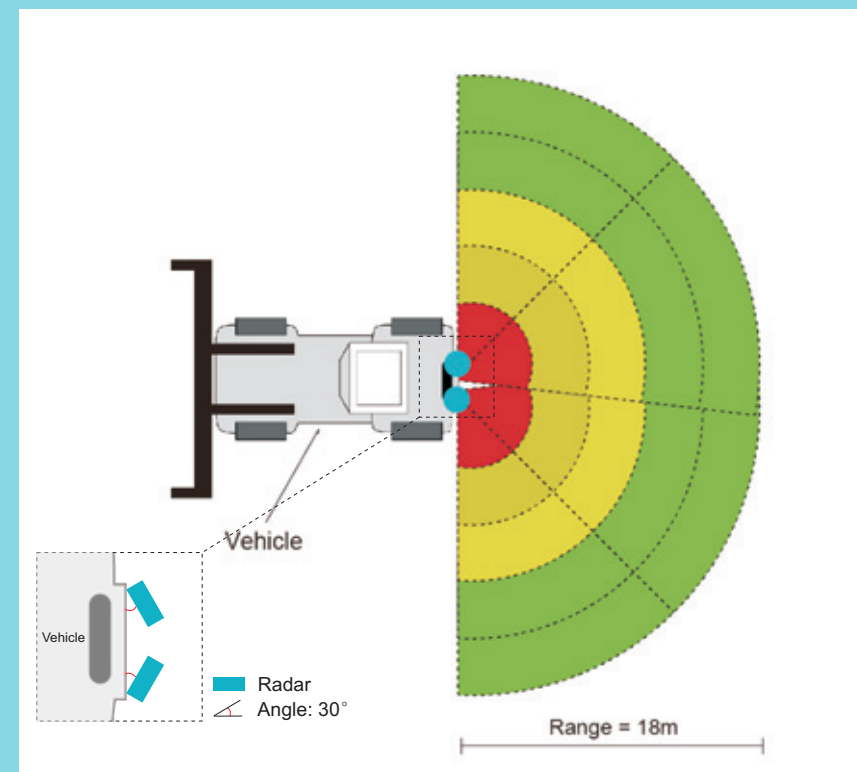
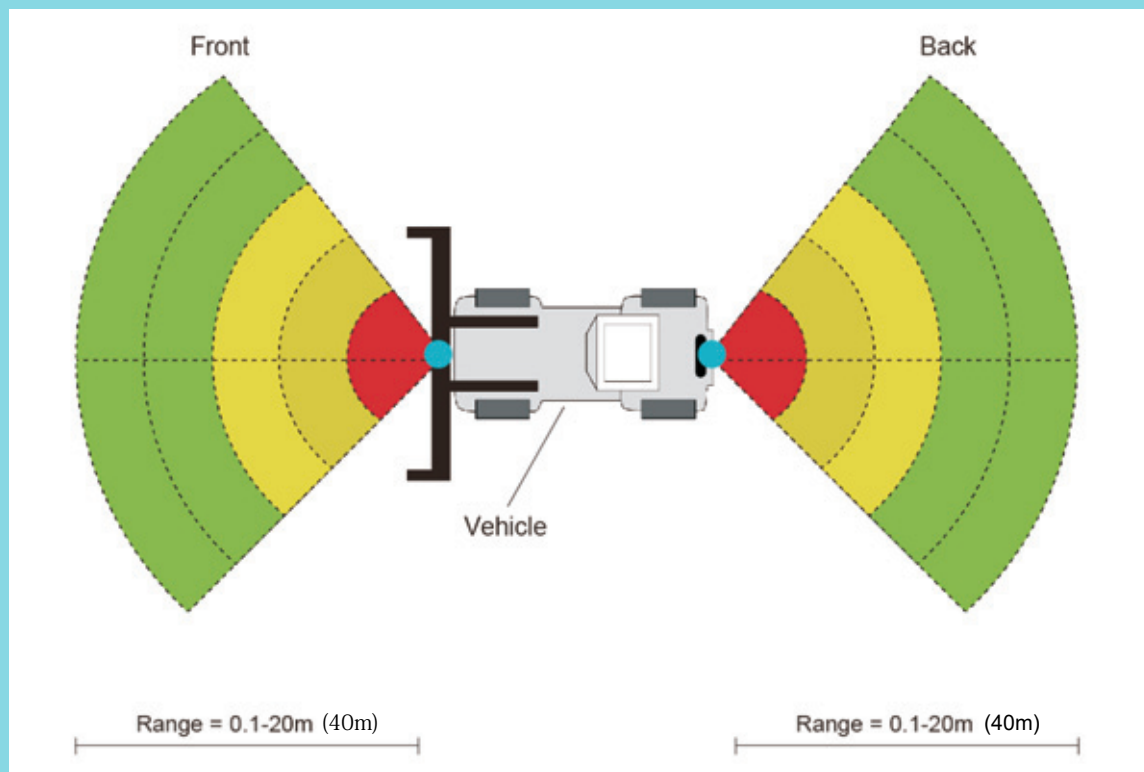

スマートフォン設定ツール

モバイルアプリによるセットアップ

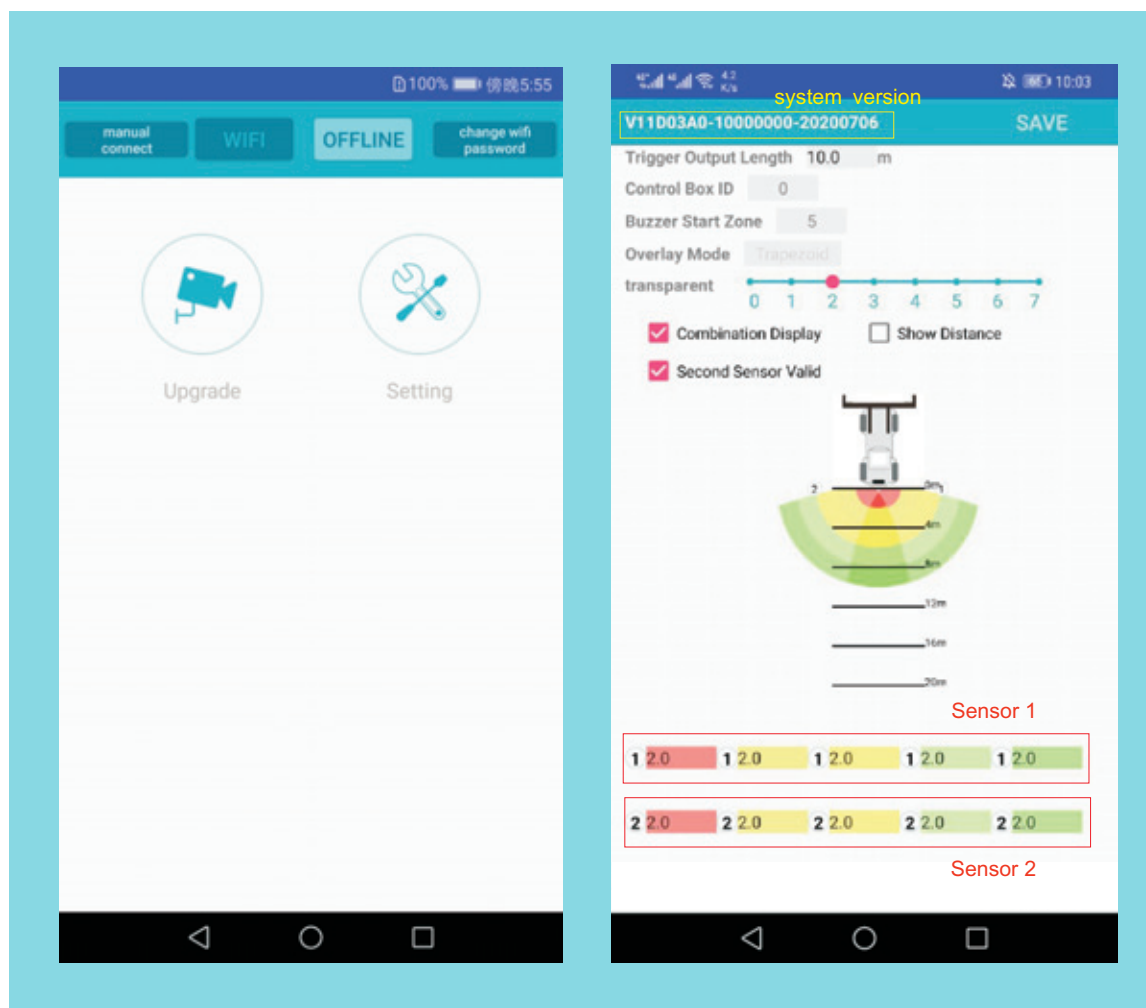

接続図 (モニター、カメラ連携)

1. カメラやモニターと連携します

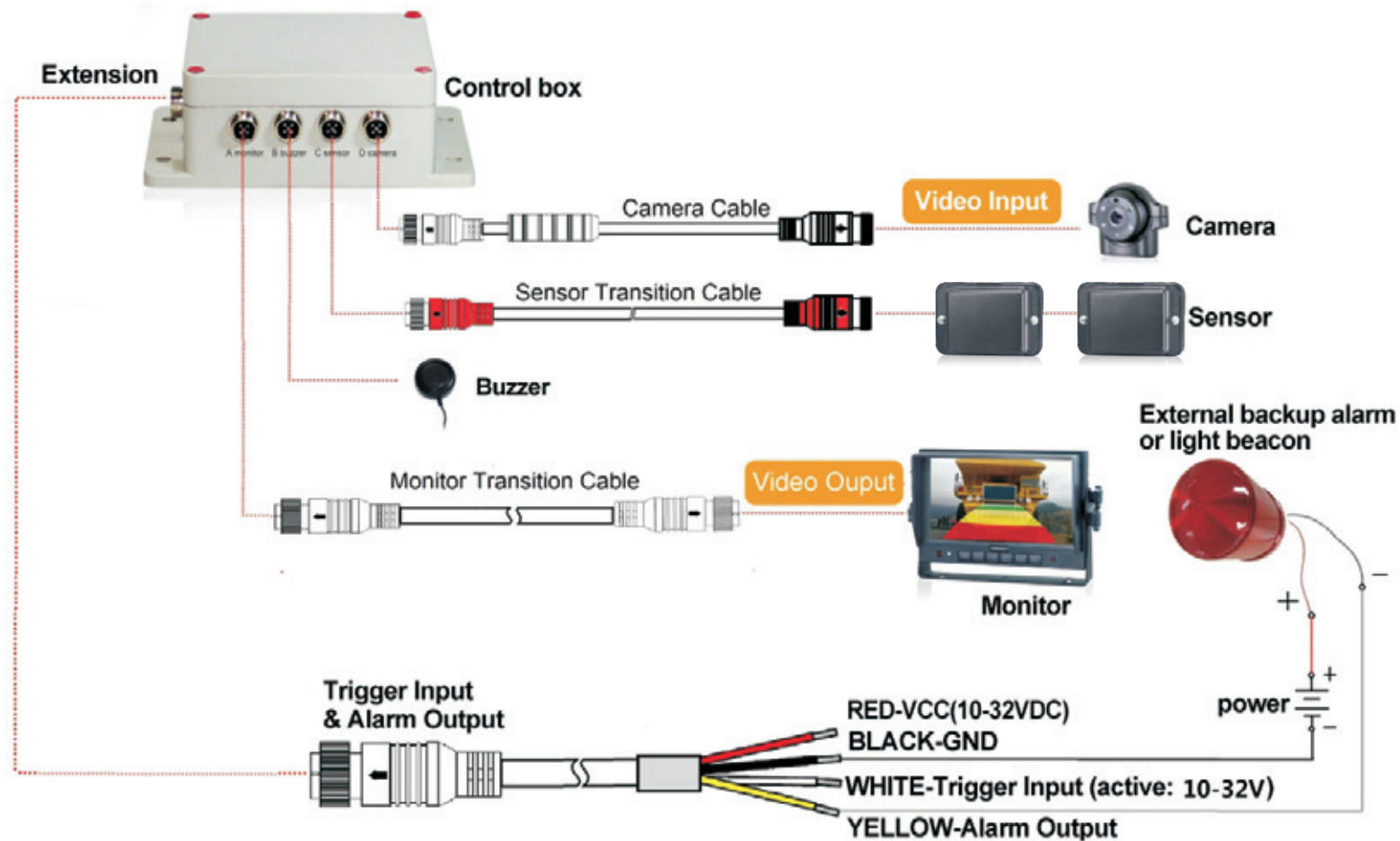

接続図 (単体)

2. 単体

